

1

2

3

4

A

A

B

B

C

C

D

D

E

E

F

F

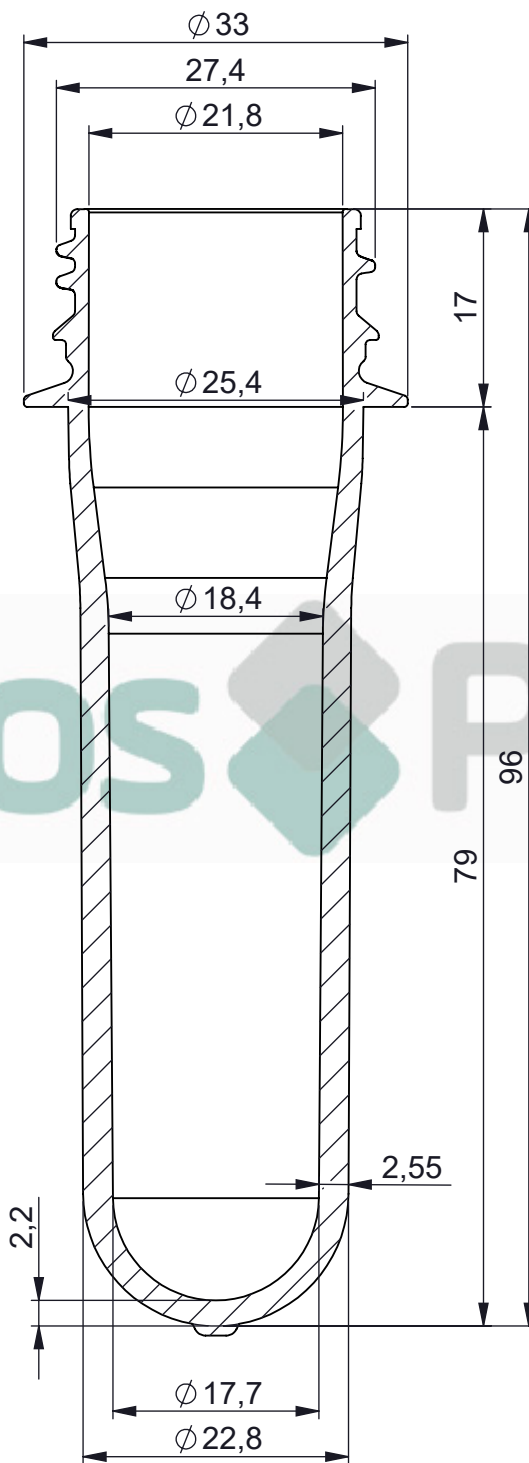
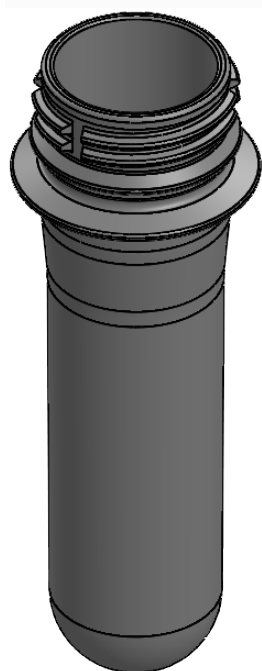

-	-	PK71	PET	28-1881	-	19.5g
<b>ITEM</b>	<b>QTD.</b>	<b>DESCRIÇÃO</b>	<b>MATERIAL</b>	<b>DIM. BOCAL</b>	<b>DIM. BRUTA</b>	<b>MASSA [g]</b>
<b>ARQUIVO CAD:</b> C:\Users\USUARIOS.KRONOS\Desktop\TRABALHO\PRE-FORMAS\PRE-FORMAS ATUALIZADAS\PK71-Pre-Forma PCO 28-1881 19.5g\PK71-Pre-Forma PCO 28-1881 19.5g						
<b>TRAT. TÉRM.:</b>	-	<b>DES.</b>	<b>DATA</b>	<b>TÍTULO:</b>		
<b>CLIENTE:</b>	-	EVANDRO	29/04/2024	<b>Pre-Forma PCO 28-1881 19.5g</b>		
<b>ESC.</b>	2:1.3	<b>PROJ.</b>	<b>DATA</b>			
		EVANDRO	29/04/2024	<b>DESENHO N°</b>		<b>FORM.</b>
		<b>APROV.</b>	<b>DATA</b>	<b>PK71</b>		<b>REV.</b>
						A4
						0

1

2

3

IMPRESSÃO EM 29/04/2024